

技术参数表：

# ME 316 LIFT



技术特征		公制单位	
1.1	制造商		Manitou
1.2	型号名称		ME 316 LIFT
1.3	电源		电动 - 锂
1.4	操作员类型		就位
1.5	最大载荷	Q	1600 kg
1.6	载荷重心	c	500 mm
1.8	驱动轴中心到货叉的负载距离	x	359.50 mm
1.9	轴距	y	1277 mm
	机器的标准门架		FVD 30
Weight			
2.1	工作重量		2940 kg
2.2	前轴负载 满载 / 后轴负载 满载		3950 kg / 590 kg
2.3	前轴负载 空载 / 后轴负载 空载		1340 kg / 1600 kg
轮胎			
3.1	轮胎类型		充气式实心轮胎
3.2	前轮尺寸		18x7-8
3.3	后轮尺寸		15x4,5-8
3.5	前轮数量 / 后轮数量		2 / 1
3.5.2	驱动轮数量		2
3.6	前轮距	b10	914 mm
3.7	后轮	b11	178 mm
Dimensions			
4.8	座椅高度/站立高度	h7	1120 mm
4.7	护顶架高度 驾驶室	h6	2147 mm
4.12	挂钩高度	h10	525 mm
4.19	总长	l1	2776 mm
4.20	至货叉架的长度	l2	1856 mm
4.21	总宽	b1	1086 mm
4.22.1	货叉宽度 / 货叉长度	e / l	35 mm x 100 mm
4.23	货叉架 标准 DIN 15173 A/B		2A
4.24	货叉架宽度	b3	1000 mm
4.31	门架离地间隙	m1	100 mm
4.32	轴距中心离地间隙	m2	110 mm
4.33	直角堆垛通道宽度 托盘 1000 x 1200 1200跨货叉放置	Ast	3156 mm
4.34	直角堆垛通道宽度 托盘 800 x 1200 1200 沿货叉放置	Ast	3280 mm
4.35	转弯半径	Wa	1470 mm
性能			
5.1	行驶速度 满载 / 行驶速度 空载		16 km/h-16 km/h
5.2	举升速度 满载 / 举升速度 空载		0.45 m/s-0.60 m/s
5.3	下降速度 满载 / 下降速度 空载		0.46 m/s-0.44 m/s
5.5	拉杆牵引力 满载 / 拉杆牵引力 空载		330 daN / 390 daN
5.7	爬坡能力 - 满载 / 空载		6 % / 10 %
5.10	行车制动		液压
发动机			
6.1	驱动马达功率 (S2 60 min)		2.50 kW
6.2	S3 15% 时的提升电机额定值		11 kW
6.3	蓄电池符合 DIN 43531/35/36 A、B、C		Lithium
6.4	蓄电池 / 蓄电池容量		76.80 V / 230 Ah
6.5	蓄电池重量 (+/- 5%)		185 kg
6.6	根据 VDI 循环的能耗 (kWh/h)		3.80 kWh/h
多方面			
8.2	属具的工作液压		185 bar
8.3	属具液流量		30 l/min
8.4	根据 DIN 12 053 驾驶员耳朵处的噪音		70 dB

ME 316 LIFT - 尺寸图

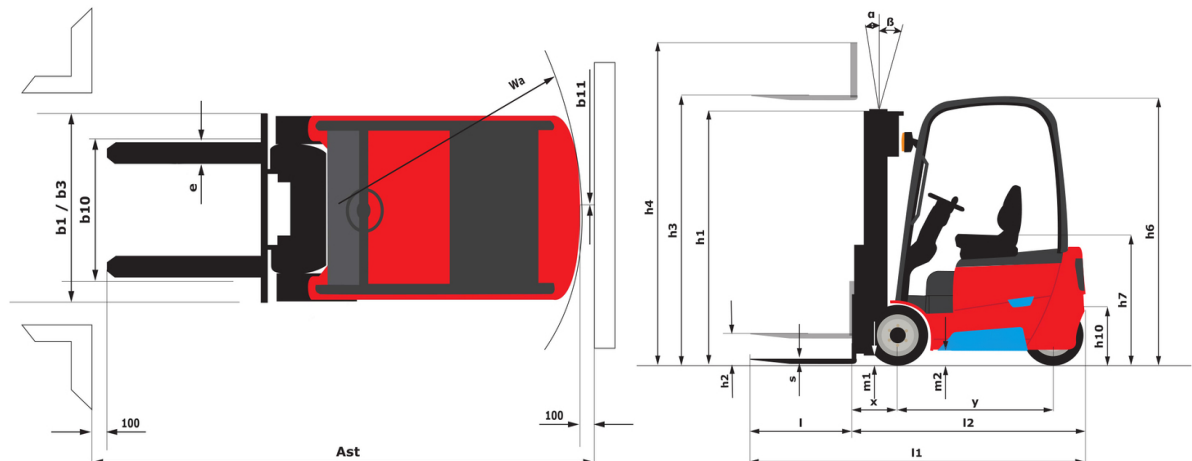

## 门架特征和剩余载荷

两级全 (FVD)	FVD 30	FVD 33	FVD 40	FVD 45
α - 门架/货叉架向前倾斜 °	7	7	7	7
β - 门架/货叉架后倾斜 °	6	6	6	6
h1 - 门架回缩时高度 mm	1988	2138	2588	2838
h2 - 自由举升 mm	140	140	140	140
h3 - 举升高度 mm	3000	3300	4000	4500
h4 - 完全提升时门架高度 mm	3560	3860	4560	5060
最大高度时的剩余容量 kg	1600	1600	1600	1500
带整体式侧移的剩余承载能力 工业载荷曲线图 kg	1550	1550	1550	1450

三级自由提升 (FLT)	FLT 40	FLT 45	FLT 48	FLT 50	FLT 55	FLT 60	FLT 65
α - 门架/货叉架向前倾斜 °	3.50	3.50	3.50	3.50	3.50	3.50	3.50
β - 门架/货叉架后倾斜 °	5	5	5	5	5	5	5
h1 - 门架回缩时高度 mm	1888	2038	2138	2213	2388	2588	2788
h2 - 自由举升 mm	1292	1392	1492	1582	1792	1992	2192
h3 - 举升高度 mm	4000	4500	4800	5000	5500	6000	6500
h4 - 完全提升时门架高度 mm	4552	5052	5352	5552	6052	6552	7052
最大高度时的剩余容量 kg	1600	1500	1450	1400	1250	1100	900
带整体式侧移的剩余承载能力 工业载荷曲线图 kg	1550	1450	1400	1350	1200	1050	850

## 配置

选项
External charger - 8kW AC - Lithium-ion - Three-phase
LED rear blue lamp
LED前置蓝色灯
Writing table
无痕轮胎
电池 - 23.3kWh - 锂离子
驾驶室加热装置



**集团总部**

B.P. 249 - 430 rue de l'Aubinière

44150 Ancenis Cedex - France

Tel: +33 (0)2 40 09 10 11 - Fax: +33 (0)2 40 09 10 97

[www.manitou.com](http://www.manitou.com)



本手册描述的曼尼通产品的标准和选项配置 因设备不同可能会有差异。本手册中介绍的设备可能是系列的一部分 或可能是一个选项 或可能缺货 具体取决于版本。曼尼通保留随时更改所描述和提及的规格的权力 恕不另行通知。制造商对所提供的规格不承担任何责任。欲了解更多详情 请联系您的曼尼通代理商。本手册为非合同性文件。产品描述可能与实际产品有所不同。规格清单并未涵盖所有规格。公司商标和视觉标识为曼尼通公司所有 未经授权不得擅自使用。曼尼通保留所有权力。本手册中的图片及图表仅供参考之用。

MANITOU BF SA - 有限责任公司董事会 - 股本 39 668 399 欧元 - 857 802 508 RCS Nantes