

技术参数表：

850R



 **MANITOU**
HANDLING YOUR WORLD

容量		公制单位
额定载荷		386 kg
空载重量		1352 kg
重量和尺寸		
轴距	y	775 mm
工作高度-全举升	h27	3167 mm
铰接高度-全举升	h28	2438 mm
护顶架高度	h17	1897 mm
下翻角度-全举升	a5	46 °
卸载高度	h29	1836 mm
总长-带铲斗	l16	2576 mm
最大高度时的卸载距离	r6	376 mm
接近角	a13	23 °
座椅至地面高度	h30	879 mm
总宽-不带铲斗	b1	909 mm
铲斗宽度	e1	914 mm
离地间隙	m4	150 mm
总长-不带铲斗	l2	1905 mm
离去角	a2	30 °
带铲斗前面转弯半径	b18	1473 mm
性能		
行驶速度 空载		8.90 km/h
轮胎		
标准轮胎		5.70 x 12
发动机		
发动机品牌		洋马
发动机型号		3TNV82A-BPMSR
发动机标准		Stage V
最大扭矩 / 发动机转速		86 Nm / 2400 rpm
电源		柴油
发动机功率 (马力 / kW)		23.90 Hp / 17.80 kW
蓄电池		12 V
发电机		40 kW
启动器		1.70 kW
液		
辅助液压系统		38.20 l/min
辅助液压		145 bar
坦克容量		
燃料		29 l
液压油箱容积		27.30 l
排放		1.30 l
噪音和振动		
环境噪音 (LwA)		101 dB
驾驶室噪音 (LpA)		85 dB
身体振动 ISO 2631-1		1.05 m/s ²
对手/手臂的振动		< 1.53 m/s ²

850R - 尺寸图

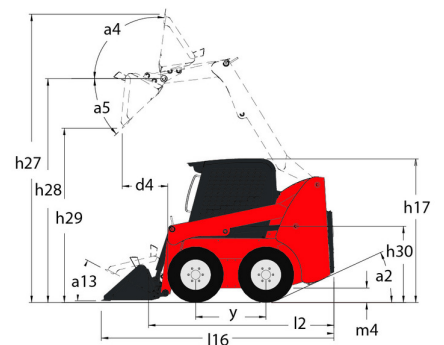

配置

—	
Integral Access Plate (removable)	标准
Lifting function	
All-Tach® Attachment Mounting System	标准
辅助液压系统	标准
Lighting	
Work Lights - Front and Rear	标准
Motorization/Power	
加热器 发动机缸体	可选
Operator station	
Cab Enclosure	可选
Foot and Hand Throttles 2	标准
Full-Suspension Seat	可选
Gehl T型杆控制装置	标准
Heating	可选
防滚架/防坠落顶篷 II 级顶棚护罩	标准
喇叭	可选
其它选项	
可选自调平液压升降动作4	可选
安全选项	
Anti-Vandalism Protection	标准
Brake Control (Auto / Manual)	标准
Hydraloc™ Safety System	标准
Lift Arm Support Device	标准
操作员安全护栏	标准
倒车报警器	可选



集团总部

B.P. 249 - 430 rue de l'Aubinière

44150 Ancenis Cedex - France

Tel: +33 (0)2 40 09 10 11 - Fax: +33 (0)2 40 09 10 97

www.manitou.com



本手册描述的曼尼通产品的标准和选项配置 因设备不同可能会有差异。本手册中介绍的设备可能是系列的一部分 或可能是一个选项 或可能缺货 具体取决于版本。曼尼通保留随时更改所描述和提及的规格的权力 恕不另行通知。制造商对所提供的规格不承担任何责任。欲了解更多详情 请联系您的曼尼通代理商。本手册为非合同性文件。产品描述可能与实际产品有所不同。规格清单并未涵盖所有规格。公司商标和视觉标识为曼尼通公司所有 未经授权不得擅自使用。曼尼通保留所有权力。本手册中的图片及图表仅供参考之用。

MANITOU BF SA - 有限责任公司董事会 - 股本 39 668 399 欧元 - 857 802 508 RCS Nantes