

技术参数表：

100 VJR

OXYGEN
by MANITOU



 **MANITOU**
HANDLING YOUR WORLD

容量		公制单位
工作高度	h21	9.85 m
平台高度	h7	7.85 m
最大前伸距		3.10 m
悬垂		6.50 m
短臂摆动幅度 上 / 短臂摆动幅度 下		+58 ° / -56 °
工作平台承重	Q	200 kg
塔座旋转		350 °
可承载人数 室内 / 可承载人数 室外		2 / 1
重量和尺寸		
工作平台重量*		2820 kg
平台尺寸 长度 x 平台尺寸 宽度	lp / ep	1.19 m x 0.93 m
平台底板高度 (进出口)	h20	0.46 m
总长	l1	2.80 m
总宽	b1	0.99 m
总高	h17	1.99 m
短臂长度	l13	1.45 m
配重偏移 车身旋转90° 时	a7	0.09 m
转弯外径	Wa3	2.02 m
液压支腿打开时的离地间隙	m6	0.03 m
轴距中心离地间隙	m2	0.09 m
轴距	y	1.20 m
性能		
行驶速度 - 放下		5 km/h
行驶速度 - 举升		0.65 km/h
爬坡能力		25 %
允许校平		2 °
轮胎		
轮胎类型		无痕实心胎
标准轮胎		16.5-11 1/4 / 406 x 127 mm
驱动轮 前 / 驱动轮 后		0 / 2
转向轮 前 / 转向轮 后		2 / 0
制动轮 前 / 制动轮 后		0 / 2
发动机/电池		
电机额定功率		2 x 0.77 kW
升降機馬達功率		3 kW
液压泵数量 / 液压泵流量		2 x 3.75 cm³
蓄电池		24 V
蓄电池容量		250 Ah
集成充电器 (V / A)		24 V / 30 A
多方面		
标准蓄电池使用循环次数 (HIRD)		29
地面压力		11 daN/cm²
液压压力		140 bar
液压油箱容积		22 l
对手/手臂的振动		< 0.50 m/s²
符合标准		
本机器符合		European directives: 2006/42/EC- Machinery (revised EN280-1:2022) - 2004/108/EC (EMC) - EMC according to EN 12895 / 2015 +A1 / 2019

*根据机器交付国家的选项和标准而有所不同

100 VJR - 载荷曲线图

高空作业平台负载图表



100 VJR - 尺寸图

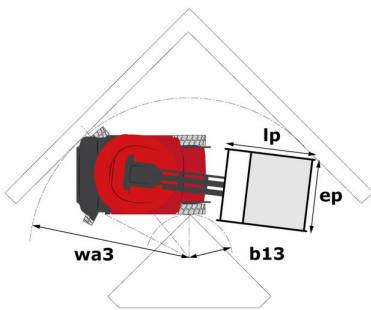

配置

标准

Audible alarm and illuminated indicator lamp (leveling, overload, lowering)

Easy Link 含2年服务

Emergency stop button in platform and on frame

Fixed pothole protection

Fork pockets

Manual emergency lowering

Negative-type braking on rear wheels

Pendular arm

Proportional controls

二次保护系统 SPS

多功能智能显示屏

多电压车载外部充电器 - 48V - 35A - ZIVAN - 凝胶 - 单相

工具箱

带开放式地板的平台

技术总线 CAN 总线 技术

牵引电池

非标记橡胶轮胎

额外的喇叭脚

选项

Cold weather protection oil

Easy Link - 带访问控制键盘

Easy Link - 带远程锁

LED strobe light on the turret

LED工作灯 - 在篮子上

下坡时声音警告

中心充填系统

免维护电池

安全套件 - 头盔和安全带

安全带检测带警示灯

带铰链门的作业篮

所有运动的音频警告

所有运动的音频警告

炮塔方向探测器

生物可降解液压油 - 32级

电气预安装 - 230V - 带IP65卷筒

篮子上的LED琥珀色频闪灯

篮子控制保护



集团总部

B.P. 249 - 430 rue de l'Aubinière

44150 Ancenis Cedex - France

Tel: +33 (0)2 40 09 10 11 - Fax: +33 (0)2 40 09 10 97

www.manitou.com



本手册描述的曼尼通产品的标准和选项配置 因设备不同可能会有差异。本手册中介绍的设备可能是系列的一部分 或可能是一个选项 或可能缺货 具体取决于版本。曼尼通保留随时更改所描述和提及的规格的权力 恕不另行通知。制造商对所提供的规格不承担任何责任。欲了解更多详情 请联系您的曼尼通代理商。本手册为非合同性文件。产品描述可能与实际产品有所不同。规格清单并未涵盖所有规格。公司商标和视觉标识为曼尼通公司所有 未经授权不得擅自使用。曼尼通保留所有权力。本手册中的图片及图表仅供参考之用。

MANITOU BF SA - 有限责任公司董事会 - 股本 39 668 399 欧元 - 857 802 508 RCS Nantes